

FICHA DEL PRODUCTO

ITEM:

Enchufe hembra domiciliar 3 polos en linea 10/16A, gris

CÓDIGO:

6803028205STF

IMAGEN:



STANFORD[®]
ELECTRIC

DESCRIPCIÓN
APLICACIÓN:

El enchufe volante hembra es un conector eléctrico diseñado para proporcionar una conexión segura y confiable con enchufes macho.

Utilizado en entornos residenciales, comerciales e industriales, el enchufe volante hembra tradicional es ideal para la conexión de herramientas eléctricas, electrodomésticos y otros dispositivos.

Cuerpo de plástico y termopolímeros.

Protección aislante.

Tensión: 250V

Corriente: 10/16A

Configuración: 2P + T

Certificado SEC.

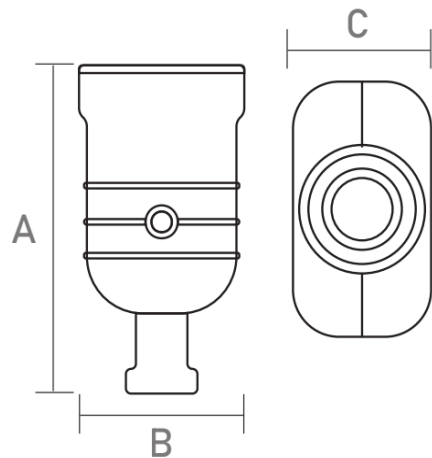

Código	Dimensiones		
	A	B	C
5046	87 mm	47 mm	22,7 mm

WWW.NDU.CL